



ewu
Erste Westernreiter Union
Niedersachsen e.V.

Patternbook

C-Turnier Wenden

2026





*Für alle
Westernrassen!*



*Der Zuchtverein
für Euch!*



**European
Western
Horse
Breeders**

ZUCHTBUCHEINTRÄGE • EQUIDENPÄSSE • MELDUNGEN

Profitiere von unserem umfassenden Serviceangebot. Ob Equidenpass, Pferdewechsel oder Zuchtbucheintrag – Vertraue auf unsere Expertise und Leidenschaft für das Westernpferd!
Schnell, einfach, kostengünstig.

www.ewhb.eu

Samstag

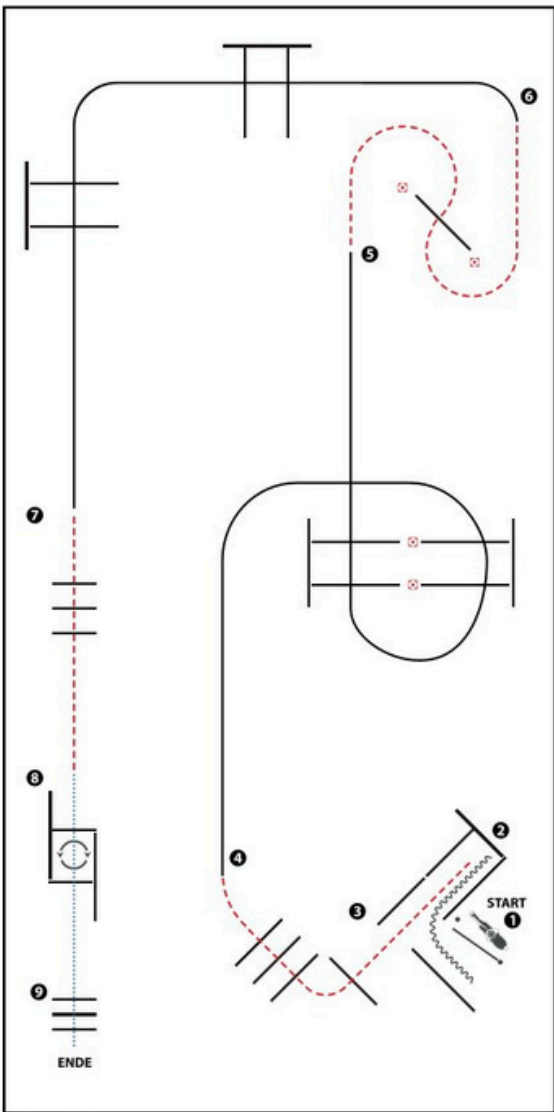

(Erhöhungen optional)

(Erhöhungen optional)

- 1) GATE (LH)
- 2) BACK UP, JOG OUT
- 3) JOG OVER
- 4) LOPE OVER (RL)
- 5) JOG OVER
- 6) LOPE OVER (LL)
- 7) JOG OVER
- 8) WALK INTO BOX, 360° TURN EITHER WAY (LEFT OR RIGHT), WALK OUT
- 9) WALK OVER

| | |
|-----------------------------|-------------------------------|
| WALK (SCHRIFFT) | |
| EXTENDED WALK | |
| JOG/TROT (TRAB) | |
| EXTENDED TROT | |
| LOPE (GALOPP) | |
| EXTENDED LOPE | |
| BACK UP (RÜCKWÄRTS) | |
| LEAD CHANGE (GALOPPWECHSEL) | |
| TURN (DREHUNG) | |
| | SCHRITT TRAB GALOPP |

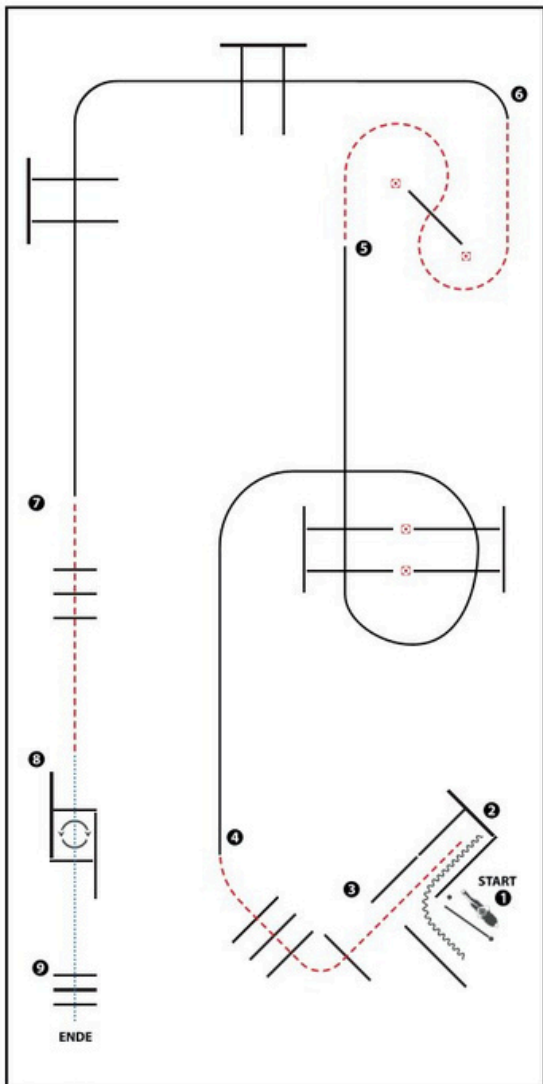

(Erhöhungen optional)

(Erhöhungen optional)

- 1) GATE (LH)
- 2) BACK UP, JOG OUT
- 3) JOG OVER
- 4) LOPE OVER (RL)
- 5) JOG OVER
- 6) LOPE OVER (LL)
- 7) JOG OVER
- 8) WALK INTO BOX, 360° TURN EITHER WAY (LEFT OR RIGHT), WALK OUT
- 9) WALK OVER

| | |
|-----------------------------|-------|
| WALK (SCHRITT) | |
| EXTENDED WALK | |
| JOG/TROT (TRAB) | ----- |
| EXTENDED TROT | ----- |
| LOPE (GALOPP) | ————— |
| EXTENDED LOPE | ————— |
| BACK UP (RÜCKWÄRTS) | ~~~~~ |
| LEAD CHANGE (GALOPPWECHSEL) | ===== |
| TURN (DREHUNG) | ⊙ |

1. WALK
 2. WALKER/STRIDER
 3. JOG
 4. GALLOP/STRECKENLAUF

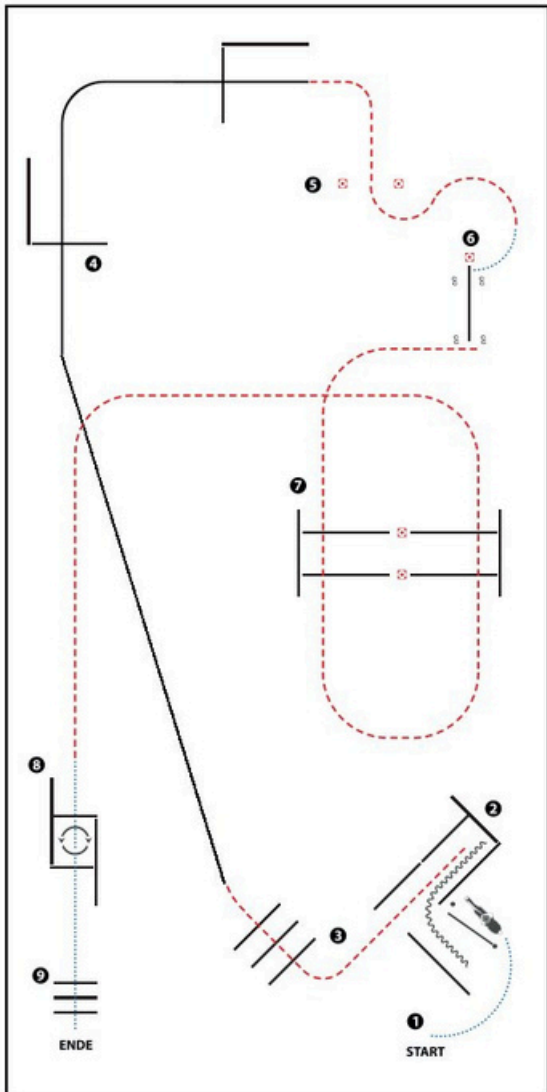

(Erhöhungen optional)

- 1) WALK, GATE (LH)
- 2) BACK UP, JOG OUT
- 3) JOG OVER
- 4) LOPE OVER (RL)
- 5) JOG THRU MARKER
- 6) WALK, SIDEPASS LEFT
- 7) JOG OVER
- 8) WALK INTO BOX, 360° TURN EITHER WAY (LEFT OR RIGHT), WALK OUT
- 9) WALK OVER

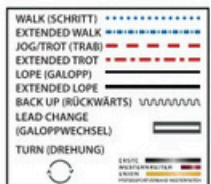

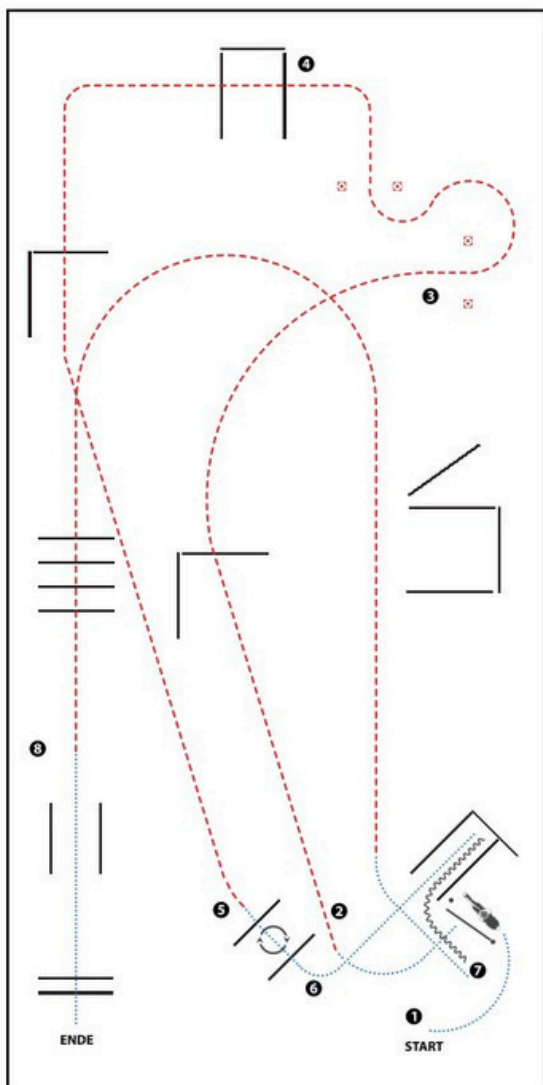

(Tor ist optional)

- 1) WALK, GATE, WALK (Schritt, Tor, Schritt)
- 2) JOG OVER (Trabstangen)
- 3) JOG THRU MARKER (Trab durch Marker)
- 4) JOG OVER (Trabstangen)
- 5) WALK INTO BOX, 360° TURN RIGHT, WALK OUT
(Im Schritt in die Box, 360° Wendung rechts, im Schritt aus der Box)
- 6) WALK INTO CHUTE, BACK UP
(Im Schritt in die Gasse, Rückwärts)
- 7) WALK, JOG OVER (Schritt, Trabstangen)
- 8) WALK OVER (Schrittstangen)

| | |
|-----------------------------|-------|
| WALK (SCHRIFFT) | |
| EXTENDED WALK | |
| JOG/TROT (TRAB) | |
| EXTENDED TROT | |
| LOPE (GALOPP) | |
| EXTENDED LOPE | |
| BACK UP (RÜCKWÄRTS) | |
| LEAD CHANGE (GALOPPWECHSEL) | |
| TURN (DREHUNG) | |

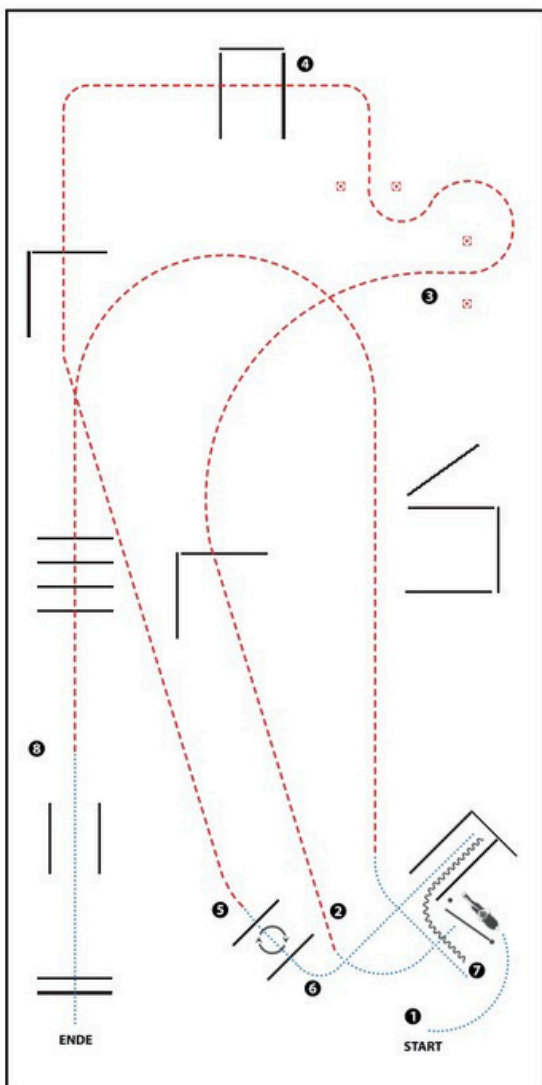

(Tor ist optional)

- 1) WALK, GATE, WALK (Schritt, Tor, Schritt)
- 2) JOG OVER (Trabstangen)
- 3) JOG THRU MARKER (Trab durch Marker)
- 4) JOG OVER (Trabstangen)
- 5) WALK INTO BOX, 360° TURN RIGHT, WALK OUT
(Im Schritt in die Box, 360° Wendung rechts, im Schritt aus der Box)
- 6) WALK INTO CHUTE, BACK UP
(Im Schritt in die Gasse, Rückwärts)
- 7) WALK, JOG OVER (Schritt, Trabstangen)
- 8) WALK OVER (Schrittstangen)

| | |
|-----------------------------|-------|
| WALK (SCHRI TT) | |
| EXTENDED WALK | |
| JOG/TROT (TRAB) | ----- |
| EXTENDED TROT | ----- |
| LOPE (GALOPP) | ===== |
| EXTENDED LOPE | ===== |
| BACK UP (RÜCKWÄRTS) | ~~~~~ |
| LEAD CHANGE (GALOPPWECHSEL) | ===== |
| TURN (DREHUNG) | ⊙ |

GRÜNE: GRÜNE
 ROT: ROT
 BLAU: BLAU
 SCHWARZ: SCHWARZ
 WEISS: WEISS
 GELB: GELB
 ROT: ROT
 GRÜNE: GRÜNE
 BLAU: BLAU
 SCHWARZ: SCHWARZ
 WEISS: WEISS
 GELB: GELB

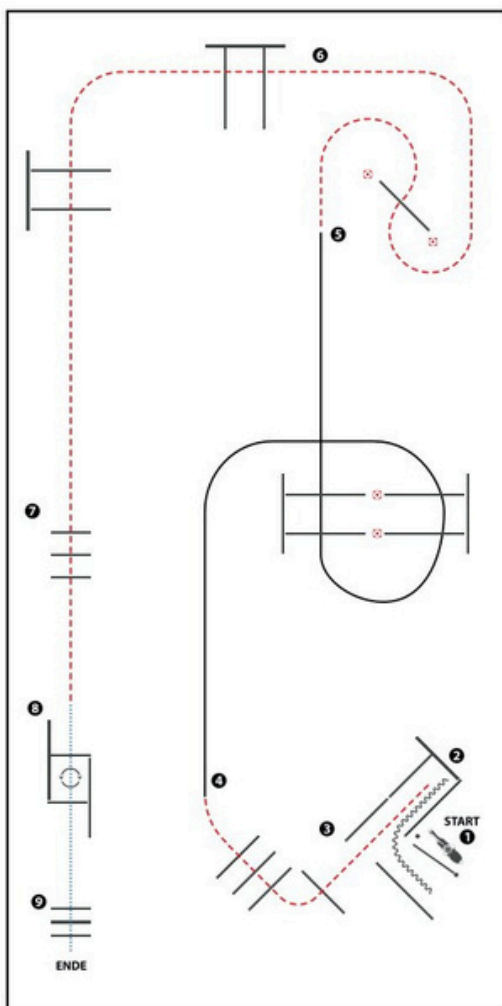

(Erhöhungen optional)

- 1) GATE LH
- 2) BACK UP, JOG OUT
- 3) JOG OVER
- 4) LOPE OVER (RL)
- 5) JOG OVER
- 6) JOG OVER
- 7) JOG OVER
- 8) WALK INTO BOX, 360° TURN EITHER WAY (LEFT OR RIGHT), WALK OUT
- 9) WALK OVER

| | |
|-----------------------------|-------|
| WALK (SCHRITT) | |
| EXTENDED WALK | |
| JOG/TROT (TRAB) | |
| EXTENDED TROT | |
| LOPE (GALOPP) | |
| EXTENDED LOPE | |
| BACK UP (RÜCKWÄRTS) | ~~~~~ |
| LEAD CHANGE (GALOPPWECHSEL) | ===== |
| TURN (DREHUNG) | ⊙ |

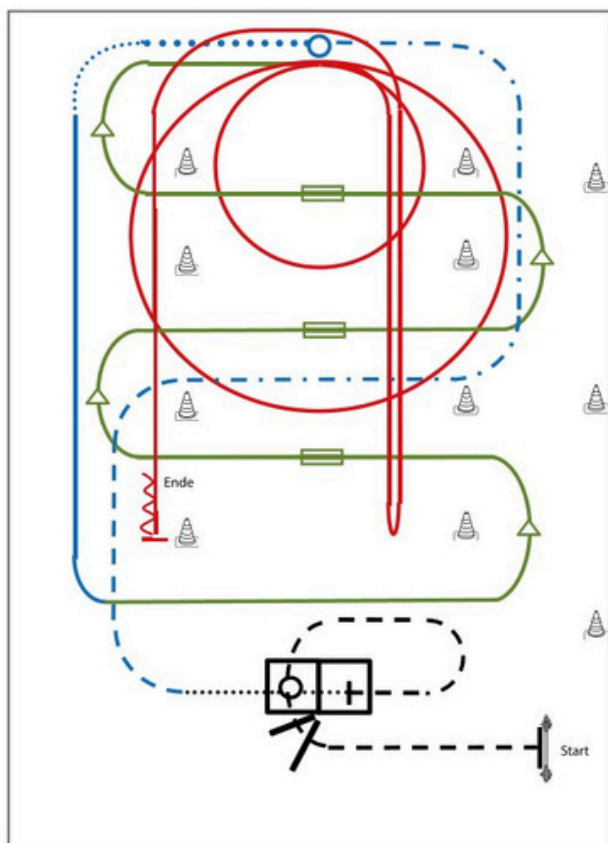

- 1) Seiltor über Stange (TH)
- 2) Jog over, Jog in, Stop (TH)
- 3) Walk in, 360° Turn either way, Walk out (TH)
- 4) Trot, Extended Trot, Stop (RR)
- 5) Turn 360° (each direction either way first) (RR)
- 6) Walk, Lope (RR)
- 7) Galoppwechsel mit Seitenwechsel (WR)
- 8) Galoppwechsel mit Seitenwechsel (WR)
- 9) Galoppwechsel mit Seitenwechsel (WR)
- 10) 2 Zirkel Galopp (**rechts**), 1. groß und schnell, 2. **klein** und langsam (RN)
- 11) Rechtsgalopp, Run Down entlang der langen Seite, Sliding Stop mind. 6,00 m von der Bande entfernt hinter dem Mittelmarker, Rollback **links**, kein Verharren (RN)
- 12) Galopp (**links**) auf dem Zirkel, der nicht geschlossen wird, Run Down entlang der langen Seite, Sliding Stop mind. 6,00 m von der Bande entfernt hinter dem Mittelmarker, Rückwärtsrichten mind. 3,00 m, Verharren (RN)

| Legende: | |
|-------------|---------|
| Schritt | |
| Trab | — · — · |
| Galopp | — — — |
| Wechselzone | ▬▬▬ |
| Rückwärts | ~ ~ ~ |
| | |

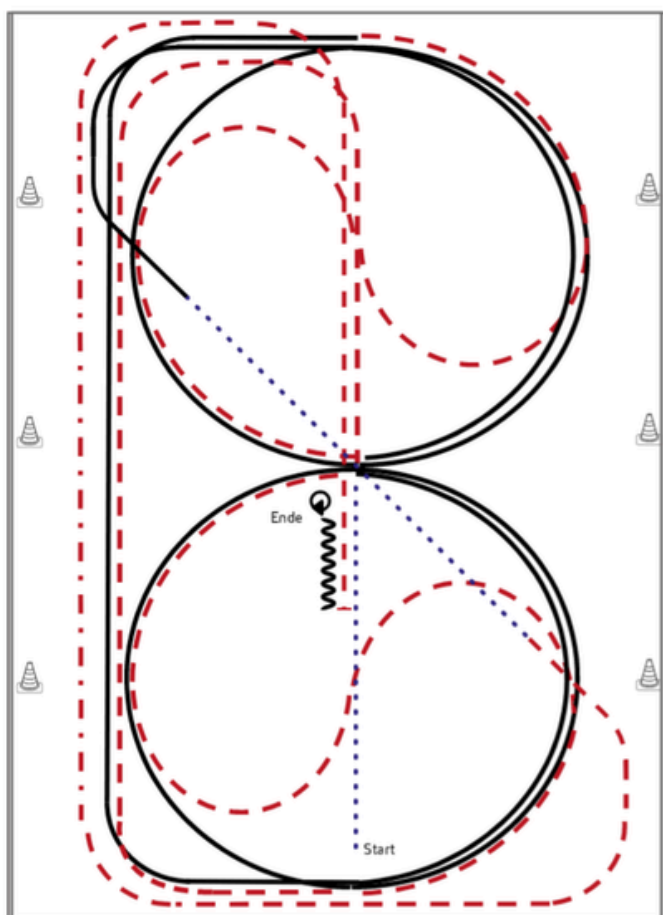

- 1) Schritt durch die Länge der Bahn
- 2) Bei X antraben, ganze Bahn, Mitte der kurzen Seite auf dem Zirkel geritten, durch den Zirkel wechseln
- 3) Bei x Rechtsgalopp, 1 ½ Zirkel, Mitte der kurzen Seite ganze Bahn
- 4) Mitte der kurzen Seite Trab auf dem Zirkel geritten, durch den Zirkel wechseln
- 5) Bei X Linksgalopp 1 ½ Zirkel, Mitte der kurzen Seite ganze Bahn
- 6) Nach Durchreiten der Ecke Schritt, durch die ganze Bahn wechseln
- 7) Trab, an der langen Seite Tritte verlängern, Trab, Mitte der kurzen Seite auf die Mittellinie abwenden
- 8) nach X anhalten, Rückwärtsrichten bis X
- 9) HHW 360° (rechts oder links)

Legende:

| | |
|-------------|-----------|
| Schritt | |
| Trab | - - - - - |
| Galopp | — — — — — |
| Wechselzone | ===== |
| Rückwärts | ~~~~~ |



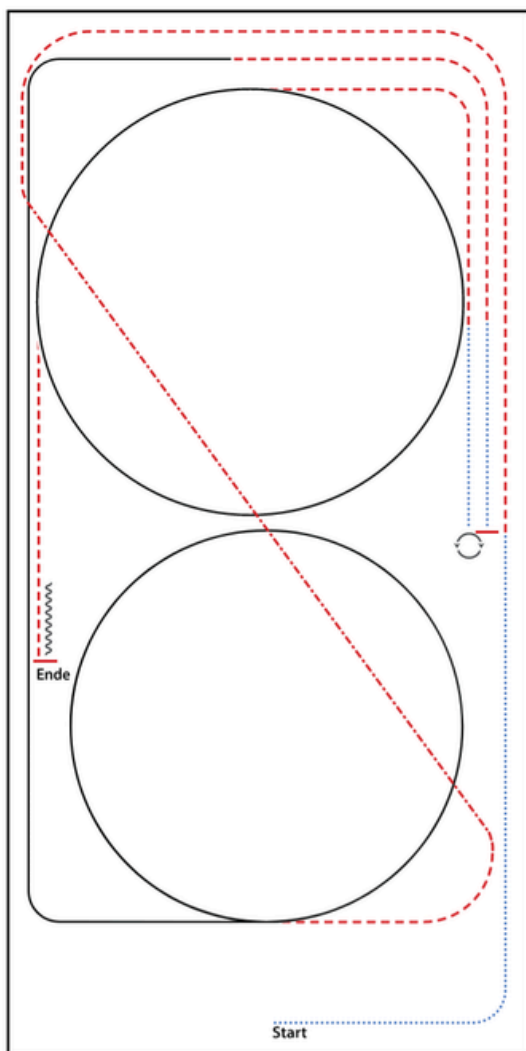

- 1) WALK
- 2) TROT
- 3) EXTENDED TROT, TROT
- 4) LOPE (RL) CIRCLE, LOPE
- 5) TROT
- 6) WALK
- 7) STOP, 1 1/2 TURN (LEFT OR RIGHT)
- 8) WALK
- 9) TROT
- 10) LOPE (LL) CIRCLE
- 11) TROT
- 12) STOP, BACK UP

| | |
|-----------------------------|--|
| WALK (SCHRITT) | |
| EXTENDED WALK | |
| JOG/TROT (TRAB) | |
| EXTENDED TROT | |
| LOPE (GALOPP) | |
| EXTENDED LOPE | |
| BACK UP (RÜCKWÄRTS) | |
| LEAD CHANGE (GALOPPWECHSEL) | |
| TURN (DREHUNG) | |

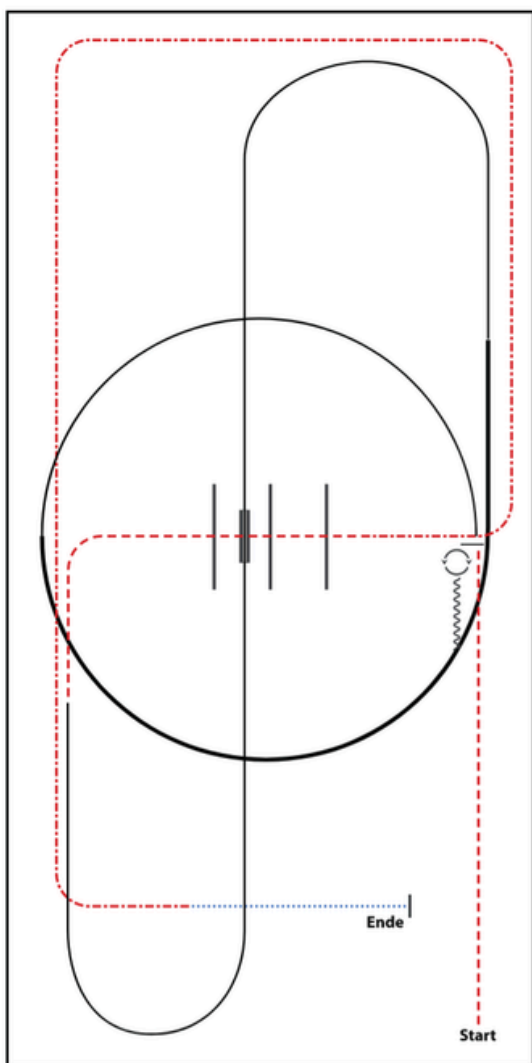

- 1) TROT
- 2) STOP, 180° TURNS EACH DIRECTION
- 3) BACK UP
- 4) LOPE (LL)
- 5) EXTENDED LOPE (LL), LOPE (LL)
- 6) LEADCHANGE (SIMPLE OR FLYING)
- 7) LOPE (RL)
- 8) TROT, TROT OVER
- 9) EXTENDED TROT
- 10) WALK, STOP

| | |
|-----------------------------|-------|
| WALK (SCHRITT) | |
| EXTENDED WALK | |
| JOG/TROT (TRAB) | |
| EXTENDED TROT | |
| LOPE (GALOPP) | ————— |
| EXTENDED LOPE | ————— |
| BACK UP (RÜCKWÄRTS) | ~~~~~ |
| LEAD CHANGE (GALOPPWECHSEL) | ————— |
| TURN (DREHUNG) | ⊙ |

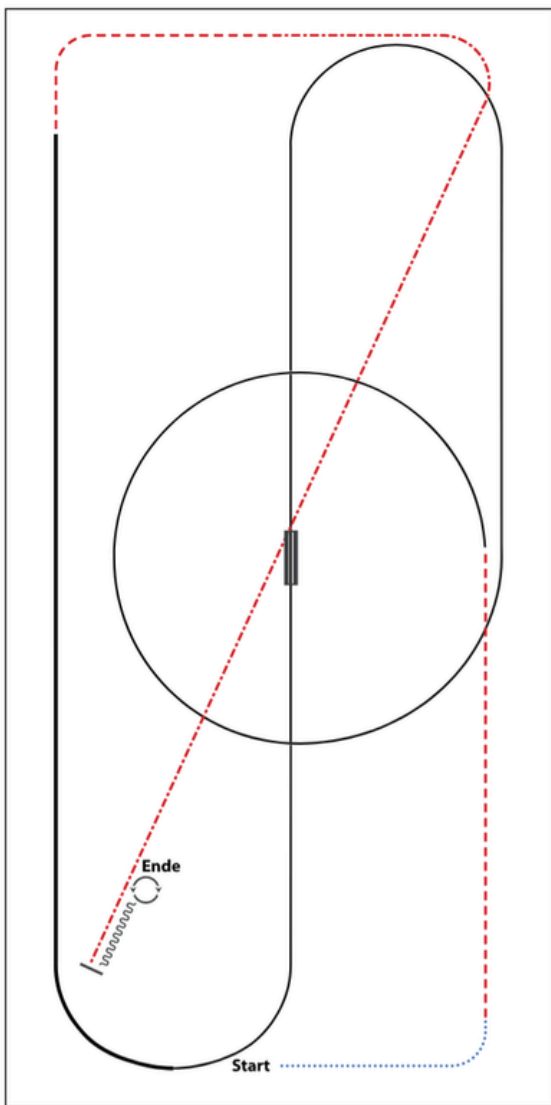

- 1) WALK
- 2) TROT
- 3) LOPE (LL) CIRCLE
- 4) LEADCHANGE (SIMPLE OR FLYING)
- 5) LOPE (RL)
- 6) EXTENDED LOPE (RL)
- 7) TROT
- 8) EXTENDED TROT
- 9) STOP, BACK UP
- 10) 360° TURNS (EACH DIRECTION)

| | |
|-----------------------------|-------|
| WALK (SCHRITT) | |
| EXTENDED WALK | |
| JOG/TROT (TRAB) | ----- |
| EXTENDED TROT | ----- |
| LOPE (GALOPP) | ————— |
| EXTENDED LOPE | ————— |
| BACK UP (RÜCKWÄRTS) | ~~~~~ |
| LEAD CHANGE (GALOPPWECHSEL) | ————— |
| TURN (DREHUNG) | ↻ |

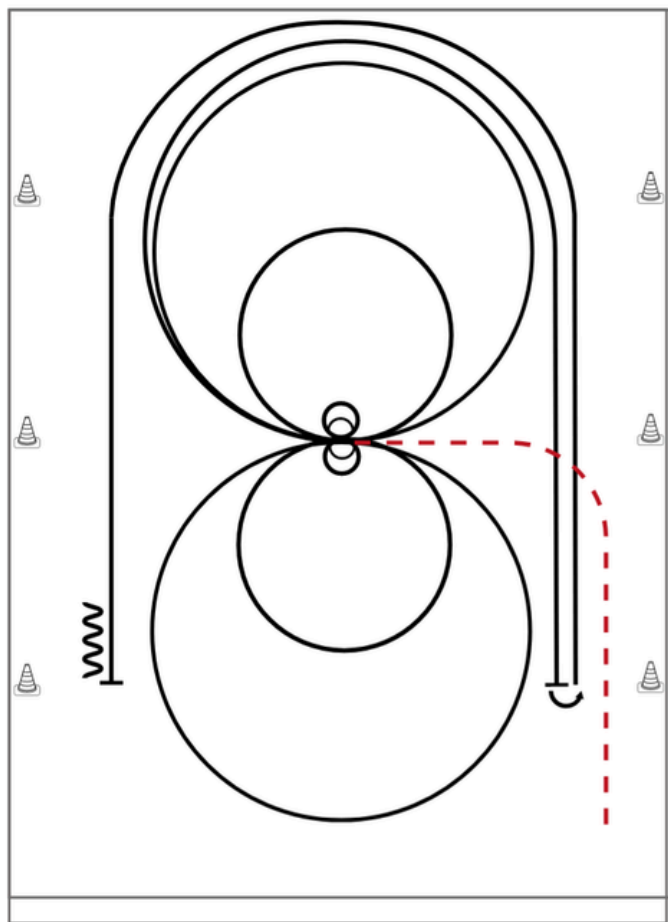

Im Trab zur Mitte der Bahn. Beginn der Aufgabe aus dem Schritt oder Stand.

| | |
|-----------|-------|
| Trab | ----- |
| Galopp | ————— |
| Rückwärts | ~~~~~ |

- 1) 2 Zirkel rechts, 1. groß und schnell, **2. klein** und langsam, Stop bei X, verharren
- 2) 2 Spins rechts, verharren
- 3) 2 Zirkel links, 1. groß und schnell, **2. klein** und langsam, Stop bei X, verharren
- 4) 2 Spins **links**, verharren
- 5) Galopp (**rechts**) auf dem Zirkel, der nicht geschlossen wird, Run Down entlang der langen Seite, Stop mind. 6,00m von der Bande entfernt hinter dem **Mittelmarker**, Rollback **links**, kein Verharren
- 6) Galopp (**links**) auf dem Zirkel, der nicht geschlossen wird, Run Down entlang der langen Seite, Stop mind. 6,00m von der Bande entfernt hinter dem **Mittelmarker**, Rückwärtsrichten mind. 3,00m, Verharren

Der Reiter muss das Kopfstück zur Gebisskontrolle vor dem Richter abnehmen.

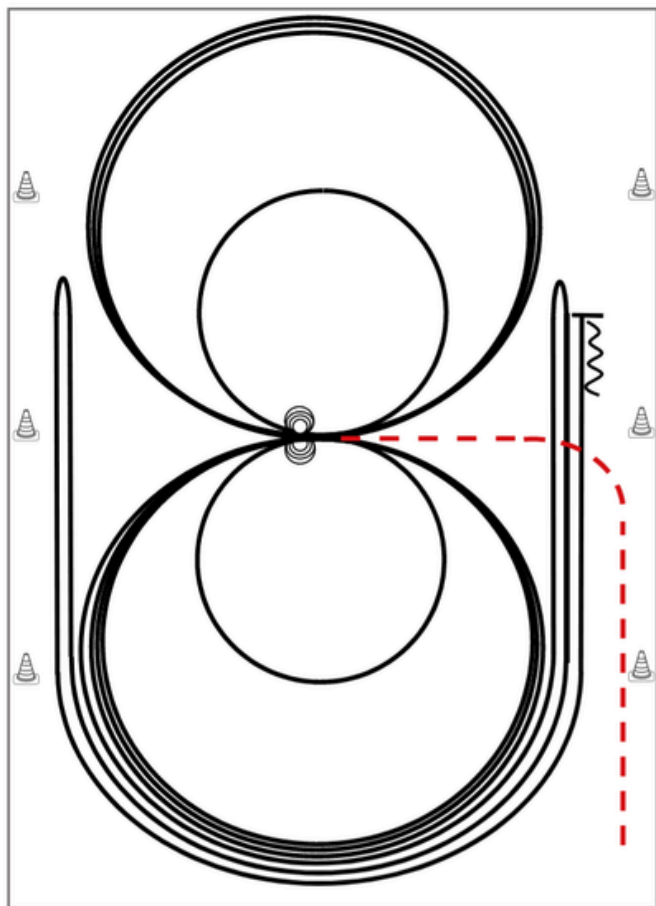

Im Trab zur Mitte der Bahn. Beginn der Aufgabe aus dem Schritt oder aus dem Stand.

- 1) 3 Zirkel Galopp (**links**), 1. + 2. groß und schnell, **3. klein** und langsam, Stop bei X
- 2) 4 Spins **links**, Verharren
- 3) 3 Zirkel Galopp (**rechts**), 1. + 2. groß und schnell, **3. klein** und langsam, Stop bei X
- 4) 4 Spins **rechts**, Verharren
- 5) 1 Zirkel Galopp (**links**) groß und schnell, Galoppwechsel bei X, 1 Zirkel Galopp (**rechts**) groß und schnell, Galoppwechsel bei X (figure 8)
- 6) Galopp (**links**) auf dem Zirkel, der nicht geschlossen wird, Run Down entlang der langen Seite, Sliding Stop mind. 6,00 m von der Bande entfernt hinter dem **Mittelmarker**, Rollback **rechts**, kein Verharren
- 7) Galopp (**rechts**) auf dem Zirkel, der nicht geschlossen wird, Run Down entlang der langen Seite, Sliding Stop mind. 6,00 m von der Bande entfernt hinter dem **Mittelmarker**, Rollback **links**, kein Verharren
- 8) Galopp (**links**) auf dem Zirkel, der nicht geschlossen wird, Run Down entlang der langen Seite, Sliding Stop mind. 6,00 m von der Bande entfernt hinter dem **Mittelmarker**, Rückwärtsrichten mind. 3,00 m, Verharren

Der Reiter muss das Kopfstück zur Gebisskontrolle vor dem Richter abnehmen.

| | |
|-----------|-------|
| Trab | ----- |
| Galopp | ————— |
| Rückwärts | ~~~~~ |

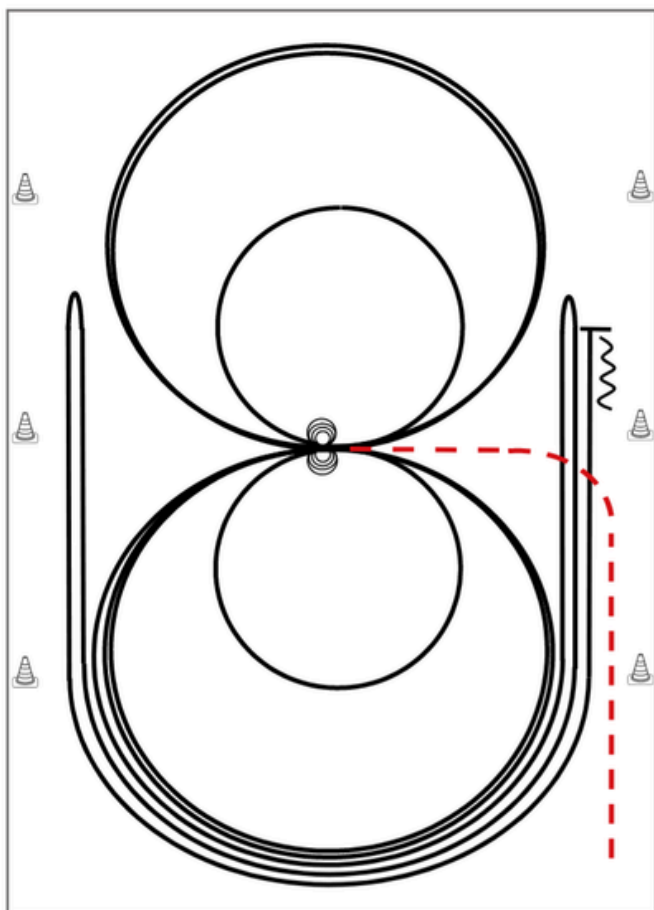

Im Trab zur Mitte der Bahn. Beginn der Aufgabe aus dem Schritt oder aus dem Stand.

- 1) 4 Spins **rechts**, Verharren
 - 2) 4 Spins **links**, Verharren
 - 3) 3 Zirkel Galopp (**links**), 1. + 2. groß und schnell, **3. klein** und langsam, Galoppwechsel bei X
 - 4) 3 Zirkel Galopp (**rechts**), 1. + 2. groß und schnell, **3. klein** und langsam, Galoppwechsel bei X
 - 5) Galopp (**links**) auf dem Zirkel, der nicht geschlossen wird, Run Down entlang der langen Seite, Sliding Stop mind. 6,00 m von der Bande entfernt hinter dem **Mittelmarker**, Rollback **rechts**, kein Verharren
 - 6) Galopp (**rechts**) auf dem Zirkel, der nicht geschlossen wird, Run Down entlang der langen Seite, Sliding Stop mind. 6,00 m von der Bande entfernt hinter dem **Mittelmarker**, Rollback **links**, kein Verharren
 - 7) Galopp (**links**) auf dem Zirkel, der nicht geschlossen wird, Run Down entlang der langen Seite, Sliding Stop mind. 6,00 m von der Bande entfernt hinter dem **Mittelmarker**, Rückwärtsrichten mind. 3,00 m, Verharren
- Der Reiter muss das Kopfstück zur Gebisskontrolle vor dem Richter abnehmen.

| | |
|-----------|-----|
| Trab | --- |
| Galopp | — |
| Rückwärts | ⋈ |

Sonntag

www.barbers-home.world

LK 4/5 Showmanship at Halter

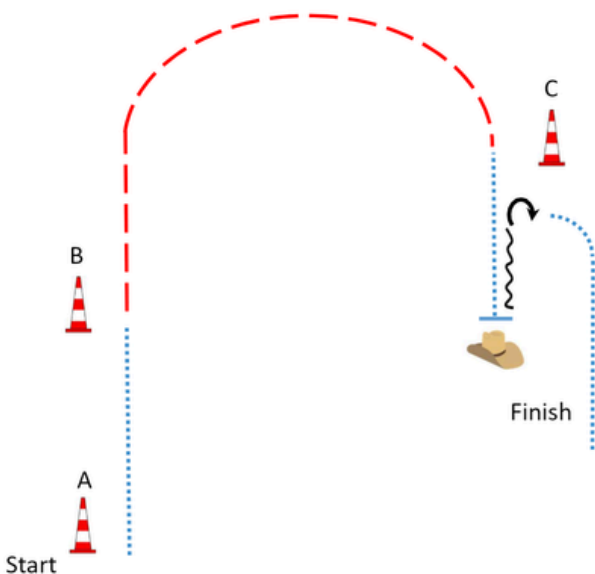

Be ready at A

1. Walk A to B
2. Jog B to C
3. Walk to judge, stop
4. Set up for inspection
5. Back Up 1 horse length
6. Turn 3/4 right
7. Walk past judge

Walk to exit

Bereit bei A

1. Schritt von A zu B
2. Trab von B zu C
3. Schritt zum Richter, Stop
4. Aufstellen zur Inspektion durch den Richter
5. Rückwärts 1 Pferdelänge
6. Drehung 3/4 rechts
7. Schritt bis nach dem Richter

Schritt zum Ausgang

LK 4/5 Showmanship at Halter

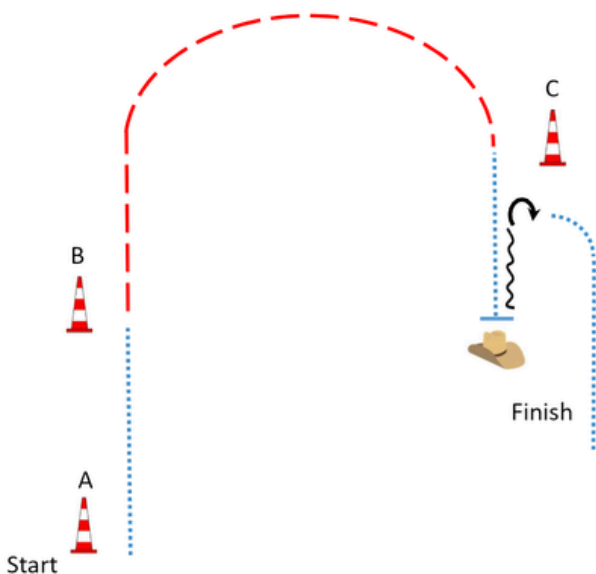

Be ready at A

1. Walk A to B
2. Jog B to C
3. Walk to judge, stop
4. Set up for inspection
5. Back Up 1 horse length
6. Turn 3/4 right
7. Walk past judge

Walk to exit

Bereit bei A

1. Schritt von A zu B
2. Trab von B zu C
3. Schritt zum Richter, Stop
4. Aufstellen zur Inspektion durch den Richter
5. Rückwärts 1 Pferdelänge
6. Drehung 3/4 rechts
7. Schritt bis nach dem Richter

Schritt zum Ausgang

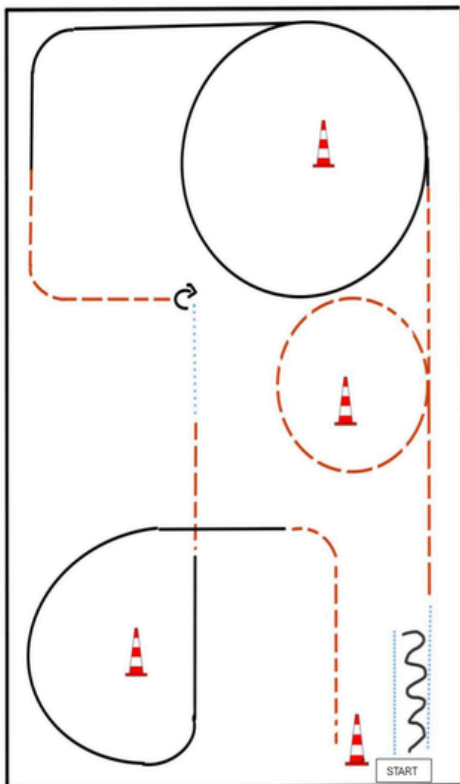

BE READY AT MARKER

- 1) WALK, STOP, BACK UP, WALK
- 2) JOG
- 3) LOPE (LL)
- 4) JOG, STOP
- 5) TURN 90° RIGHT
- 6) WALK
- 7) JOG
- 8) LOPE (RL)
- 9) JOG



ERSTE WESTERNREITER UNION
 PERDESPOORTVERBAND WESTERNREITEN

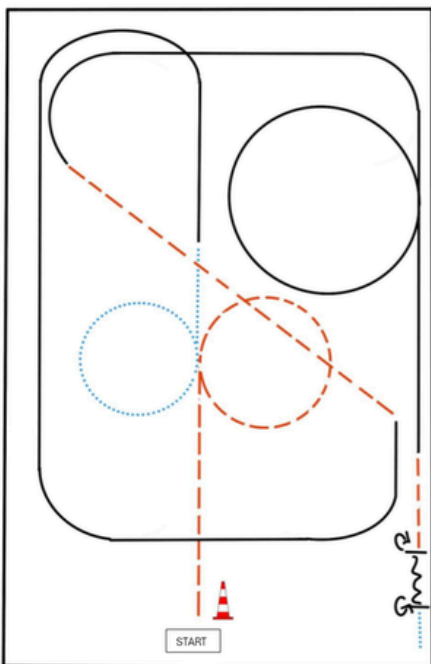

BE READY AT MARKER

- 1) JOG, JOG SMALL CIRCLE
- 2) WALK SMALL CIRCLE
- 3) LOPE (LL)
- 4) JOG
- 5) LOPE (RL)
- 6) JOG
- 7) STOP, TURN 180° RIGHT
- 8) BACK UP
- 9) TURN 180° LEFT, WALK OUT

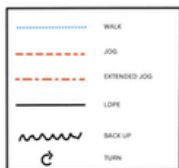

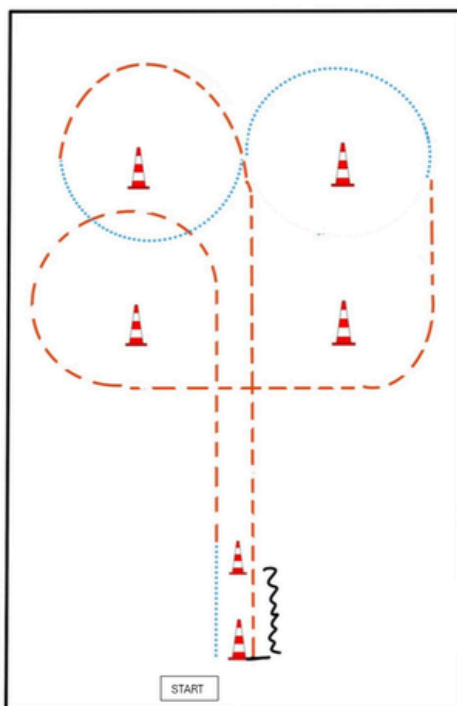

BE READY AT MARKER

- 1) WALK
- 2) JOG
- 3) WALK
- 4) JOG
- 5) STOP
- 6) BACK UP

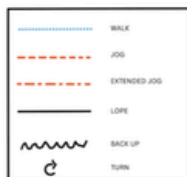

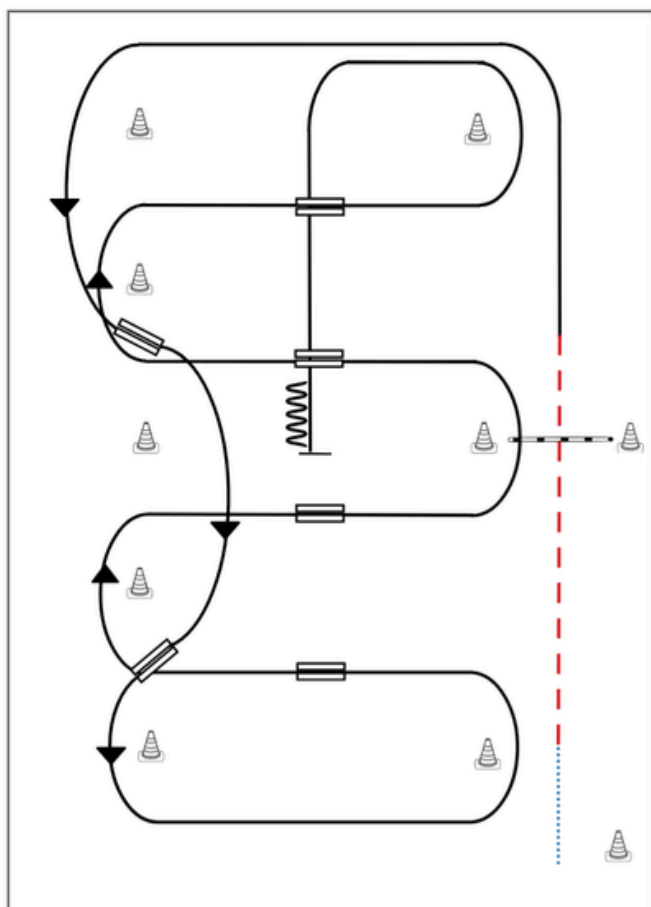

- 1) Schritt vom Start-Pylon zum ersten Marker, Übergang zum Trab, Trab über die Stange
- 2) Übergang zum Linksgalopp, Galopp an der kurzen Seite
- 3) 1. Galoppwechsel auf der Linie
- 4) 2. Galoppwechsel auf der Linie
- 5) 1. Galoppwechsel mit Seitenwechsel
- 6) 2. Galoppwechsel mit Seitenwechsel
- 7) Galopp über die Stange
- 8) 3. Galoppwechsel mit Seitenwechsel
- 9) 4. Galoppwechsel mit Seitenwechsel
- 10) Mitte der kurzen Seite abwenden, Stop auf Höhe des Mittelmarkers, Rückwärtsrichten

| Legende: | |
|-------------|-----------|
| Schritt | |
| Trab | - - - - - |
| Galopp | — — — — — |
| Wechselzone | ▬▬▬▬▬ |
| Rückwärts | 〰〰〰〰〰 |
| | |



C-Turnier Wenden